

↑
Op

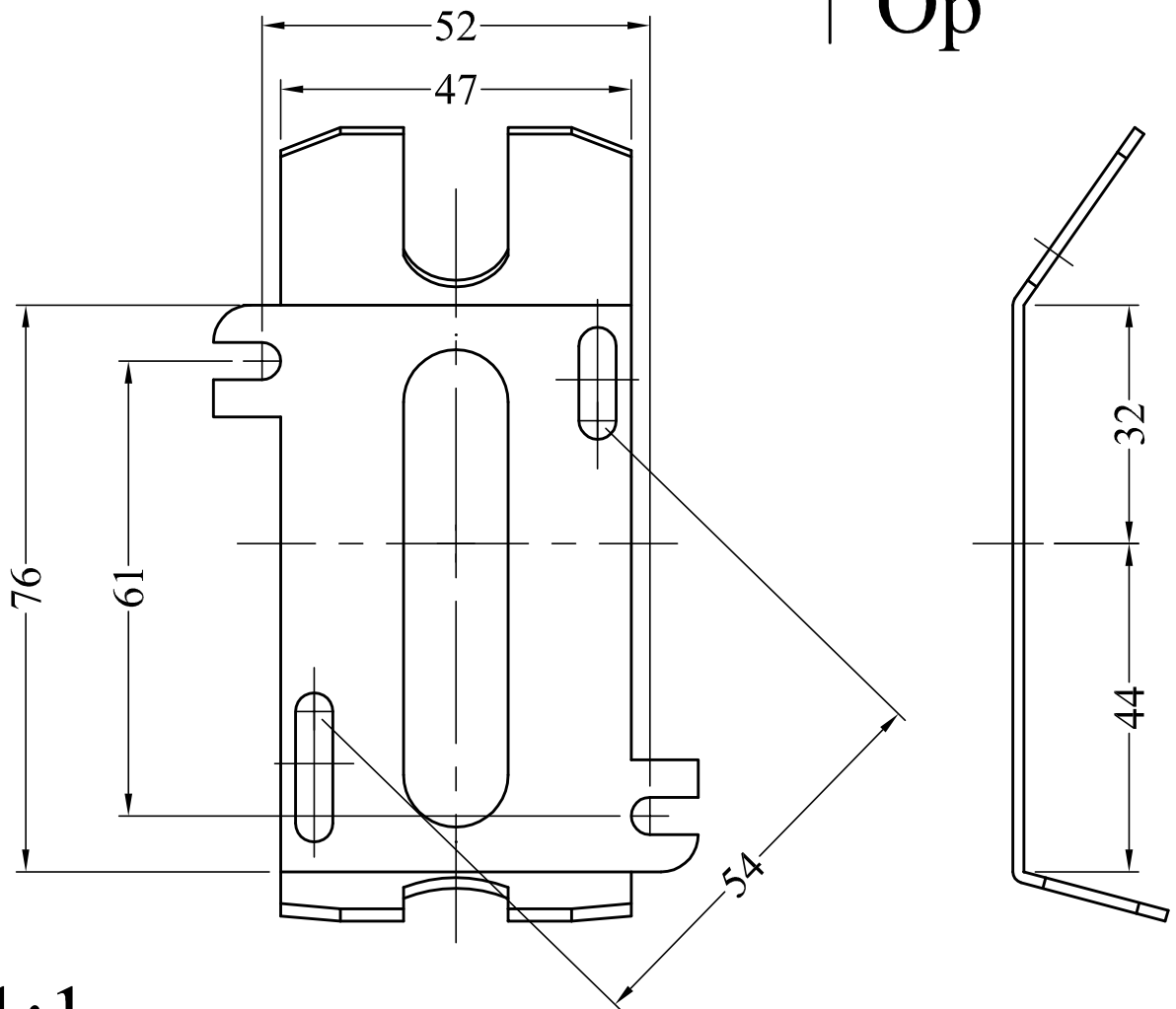

1:1

Tilslutningsklemme: 2 x 1,5 mm²
Sløjfemulighed: ingen

over	0	6	30	100	300	1000
Mål	6	30	100	300	1000	-
t.o.m.						
<input type="checkbox"/> +/-	0,1	0,2	0,3	0,5	0,8	1,0
<input type="checkbox"/> +/-	0,3	0,5	0,8	1,0	1,5	2,0
<input type="checkbox"/> +/-	0,8	1,0	1,5	2,0	2,5	3,0

Ved ikke tolerancesatte mål angiver den afkrydsede række de tilladte tolerancer

FOCUS
LIGHTING
KOKKEDAL INDUSTRIPARK 40
DK-2980 KOKKEDAL
TLF 49 14 80 80 FAX 49 14 80 90

EMNE
Vægplade for
Selene væglampe

DATO	14-08-03.	TEGN. AF	D.C.
MATERIALE		MATERIALE DIM.	
TEGNING NR.		REVISION NR.	

Denne tegning må ikke kopieres, forevises eller udnyttes af uvedkommende uden tilladelse fra Focus